

サトプレハリカンスリーブ I

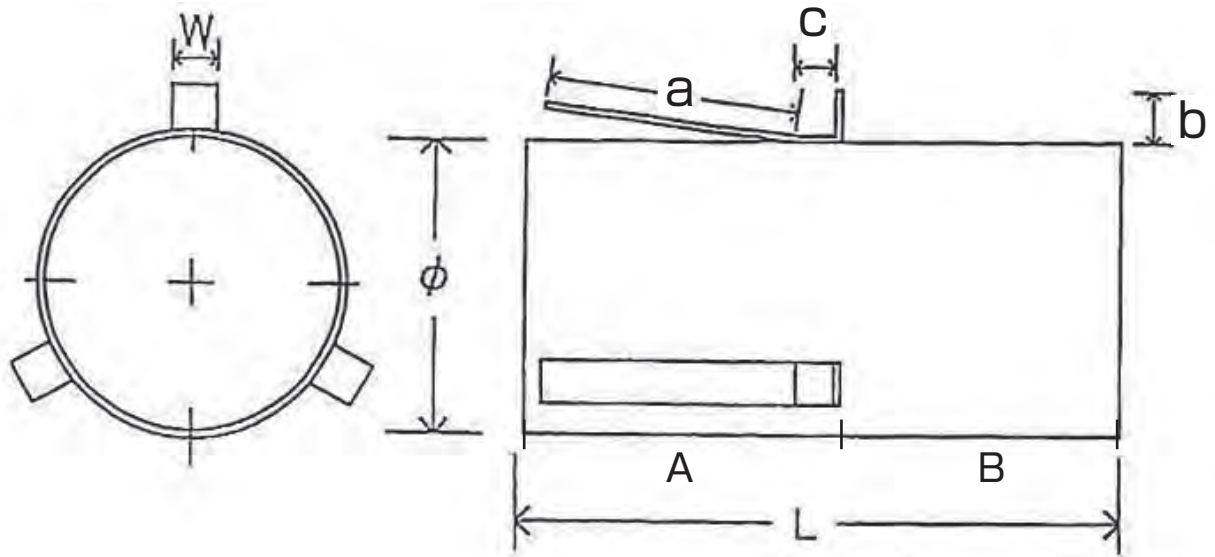

サイズφ=外径	板厚	L・A・B	ツメサイズ
75~125	t0.6	LABをご指示下さい (A・Bの指示がない場合は L寸法の芯割となります)	t0.6×W(25)× B(25)×A+C(100) *ツメサイズは変更可能。 特注扱いとなります。
150~225	t0.8		
250~350	t1.2		

図面名称: サトプレハリカンスリーブ I

表面処理: 亜鉛鋼板