

サトプレハリカンスリーブ II

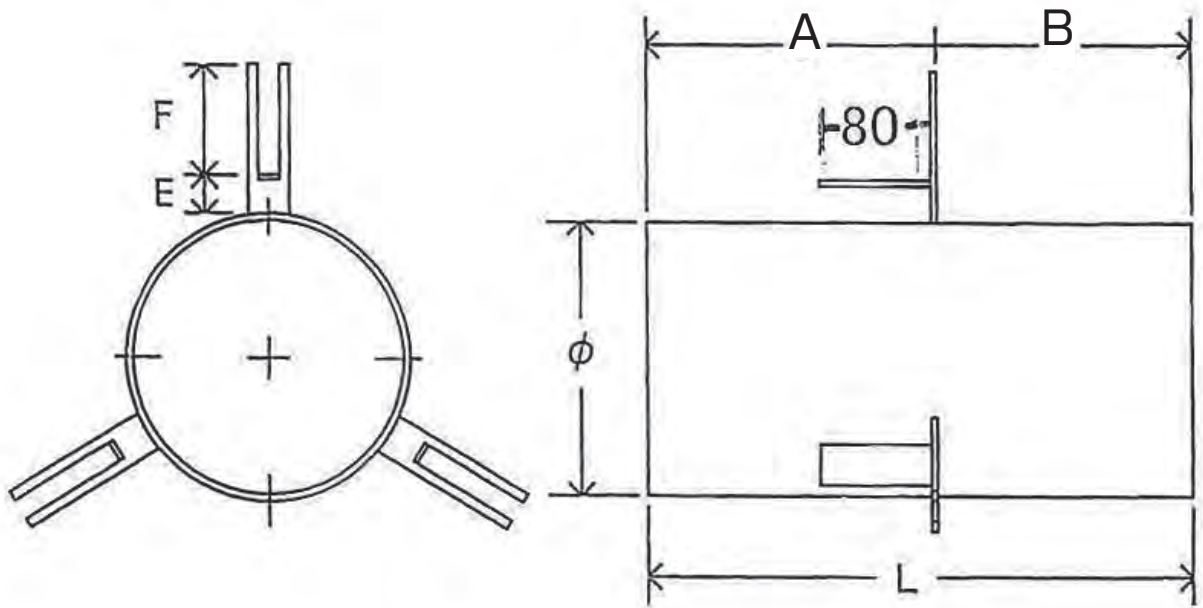

サイズφ=外径	板厚	L・A・B	E	F
75~125	t0.6	LABをご指示下さい (A・Bの指示がない場合は L寸法の芯割となります)	25・50	80
150~225	t0.8		25・50	80
250~350	t1.2		25・50	80

*E寸法をご指示下さい。(25・50) *ツメ板厚は1.2tとなります。

図面名称: サトプレハリカンスリーブ II

表面処理: 亜鉛鋼板